

Legenda miestností 1.NP

Ozn.	Názov	Plocha	Podlahy		Steny		Stropy		Sokle		Poznámka
			Ozn.	Druh	Ozn.	Povrchy	Ozn.	Povrchy	Ozn.	Úpravy	
Byt A											
A.101	Zádvie	6,19 m ²	P1	Dlažba	U1	Náter	C1	Náter	S1	Dlažba	
A.102	Chodba	8,16 m ²	P2	Parkety	U1	Náter	C1	Náter	S2	Drevená lišta	
A.103	Spoločenská miest.	26,57 m ²	P2	Parkety	U1	Náter	C1	Náter	S2	Drevená lišta	
A.104	Kuchyňa	8,93 m ²	P1	Dlažba	U1	Náter	C1	Náter	S1	Dlažba	
A.105	Technická miest.	5,76 m ²	P3	Dlažba	U2	Obklad	C2	Náter	-	-	
55,62 m ²											
Byt B											
B.101	Zádvie	3,50 m ²	P1	Dlažba	U1	Náter	C1	Náter	S1	Dlažba	
B.102	Chodba	8,88 m ²	P2	Parkety	U1	Náter	C1	Náter	S2	Drevená lišta	
B.103	Spoločenská miest.	25,57 m ²	P2	Parkety	U1	Náter	C1	Náter	S2	Drevená lišta	
B.104	Kuchyňa	8,36 m ²	P1	Dlažba	U1	Náter	C1	Náter	S1	Dlažba	
B.105	Technická miest.	3,52 m ²	P3	Dlažba	U2	Obklad	C2	Náter	-	-	
B.106	Kúpeľňa	3,44 m ²	P3	Dlažba	U2	Obklad	C2	Náter	-	-	
53,25 m ²											
Byt C											
C.101	Zádvie	3,50 m ²	P1	Dlažba	U1	Náter	C1	Náter	S1	Dlažba	
C.102	Chodba	8,88 m ²	P2	Parkety	U1	Náter	C1	Náter	S2	Drevená lišta	
C.103	Spoločenská miest.	25,57 m ²	P2	Parkety	U1	Náter	C1	Náter	S2	Drevená lišta	
C.104	Kuchyňa	8,36 m ²	P1	Dlažba	U1	Náter	C1	Náter	S1	Dlažba	
C.105	Technická miest.	3,52 m ²	P3	Dlažba	U2	Obklad	C2	Náter	-	-	
C.106	Kúpeľňa	3,44 m ²	P3	Dlažba	U2	Obklad	C2	Náter	-	-	
53,25 m ²											
Byt D											
D.101	Zádvie	6,19 m ²	P1	Dlažba	U1	Náter	C1	Náter	S1	Dlažba	
D.102	Chodba	8,16 m ²	P2	Parkety	U1	Náter	C1	Náter	S2	Drevená lišta	
D.103	Spoločenská miest.	26,57 m ²	P2	Parkety	U1	Náter	C1	Náter	S2	Drevená lišta	
D.104	Kuchyňa	8,93 m ²	P1	Dlažba	U1	Náter	C1	Náter	S1	Dlažba	
D.105	Technická miest.	5,76 m ²	P3	Dlažba	U2	Obklad	C2	Náter	-	-	
55,62 m ²											
Spoločné priestory											
E.101	Chodba	22,59 m ²									
22,59 m ²											
Celková plocha: 240,33 m ²											

Legenda materiálov

- NOSNÉ MURIVO hr.300mm Z TEHÁL POROTHERM 30P+D
- VNÚT. NOSNÉ MURIVO hr.250mm Z TEHÁL POROTHERM 25P+D
- PRIEČKOVÉ MURIVO hr.115mm Z TEHÁL POROTHERM 11,5P+D
- EXPANDOVANÝ POLYSTYRÉN

POZNÁMKY:

- Projekt nenahrádza výročnú a dielenskú dokumentáciu zhotoviteľa stavby!!!
- Pred zahájením výrobky PSV výrobkov presné rozmery zmerať na stavbe!
- Pri realizácii striech dodržať STN 73190!!!
- Navrhované materiály a výrobky sú referenčné, v prípade zmeny je potrebné zachovať rovnocenné technické parametre a kvalitu.
- Pri všetkých omeňovaných hranách použiť kovové podomietkové rotové lišty!
- Sily rôznych materiálov (betón-murivo) celoplošne prepáskovať maltonou tkaninou.
- Všetky materiály dilatovať v zmysle STN !!!

±0,000 = +0,200 m nad úroveň nivelety komunikácie (S-JTSK)

TÁTO DOKUMENTÁCIA JE DUŠEVNÝM MAJETKOM AUTORA A JEJ POUŽITIE PODLEHA AUTORSKÉMU ZÁKONU.

KÓTOVANIE STAVEBNÝCH ÚPRAV

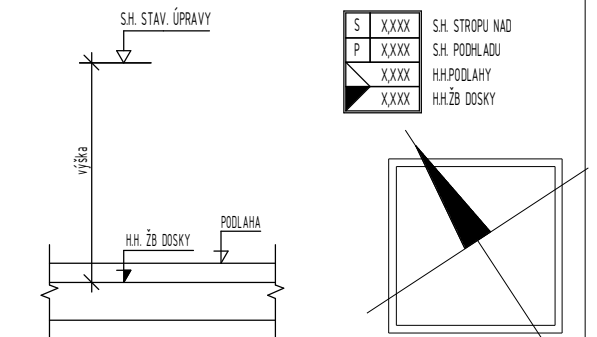

STUPEŇ PD: PROJEKT PRE STAVEBNÉ POVOLENIE		02		INVESTOR:
GENÉRALNÝ ZHOTOVITEĽ PD:	HLAVNÝ PROJEKTANT:	ZODPOVEDNÝ PROJEKTANT:	VYPRACOVAL:	Avalanche Group s.r.o.
BEELI s.r.o., Ing. Ladislav BALOG, Bohná 329, 956 01 BOJNÁ	Ing. Peter Strapko, Ing. Ladislav Balog	Ing. Peter Strapko	Ing. Peter Strapko	Starhradská 4, 851 08 Bratislava
NÁZOV A Miesto STAVBY:				ZÁK. ČÍSLO:
IBV HAMULIAKOVO-VÝCHOD, STREDNÝ HON				19-1052.1
k.ú. Hamuliakovo, okres Senec, kraj Bratislavský				FORMÁT:
parc.č.: parc.č.: 638/116, 640/6, 640/8				1050 x 297mm, SxA4
STAVEBNÝ OBJEKT:				MIERKA:
Bytový dom 01, 02, 03				1:50
NÁZOV VÝKRESU:				DÁTUM:
Pôdorys 1.NP				10/2019
PROFESIE:				STAVEBNÝ OBJEKT:
Architektonicko-stavebné riešenie				S101, S102, S103
				ČÍSLO VÝKRESU:
				AA 02 00
				REVÍZIA:
				ČASŤ:
				C.1.1